

# SMONTAGOMME AUTOMATICO PER VETTURA, SUV E VEICOLI COMMERCIALI



Con palo rotante  
e autocentrante  
per ruote fino a 24"

AQUILA TWISTER 24" TI 2V  
+ Helper SRM MINI certificato

# AQUILA TWISTER

È uno smontagomme **automatico** che offre un palo operante con **rotazione laterale**. la novità del palo, a **rotazione pneumatica**, garantisce un ingombro operativo contenuto e consente un'installazione della macchina a ridosso di una parete. questa soluzione consente di guadagnare quasi 1 mt. / 3.3 ft di spazio ed è particolarmente indicata per luoghi con poco spazio e/o necessità operative particolari.



disponibile la versione **AUTOMATIC** bloccaggio pneumatico sia del braccio orizzontale che del braccio torretta verticale. facilità e rapidità d'uso garantiti!



## CARATTERISTICHE GENERALI

**AQUILA TWISTER** offre un **bloccaggio cerchio fino a 24"** (dall'esterno), un diametro massimo ruota di 1035mm / 40.7" e 15" in larghezza.

Può operare su ruote da vettura, SUV, veicoli commerciali e moto (utilizzando gli opportuni accessori).

È uno smontagomme dalla struttura **robusta** e **affidabile** per uso intensivo.

La rotazione dal palo operante lo rende **pratico** e **rapido**. La posizione e la tipologia dell'utensile di smontaggio/montaggio, garantiscono **precisione** e **sicurezza** in tutte le fasi di lavoro.

Disponibile con motorizzazione ad una velocità e a doppia velocità con inverter.

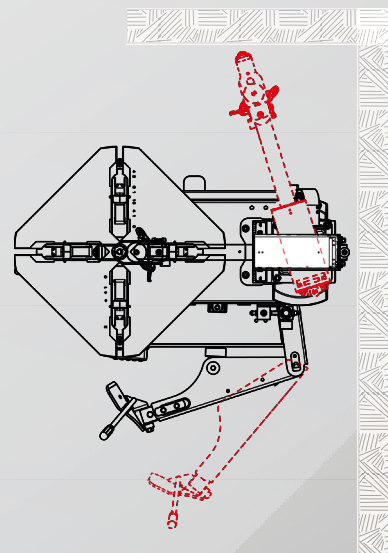

## 1 | ROTAZIONE PALO

La **rotazione del palo operante** verso sinistra offre un ingombro molto contenuto dello smontagomme.

Apprezzabile di questa soluzione è la possibilità di posizionare la macchina in **prossimità di una parete**, andando a guadagnare spazio per la zona di lavoro e dove di spazio ve ne sia poco.

L'operatività è **rapida e agevole**, grazie alla **rotazione pneumatica** e al **posizionamento frontale** dell'utensile di smontaggio/montaggio.

## 2 | TORRETTA

L'utensile di smontaggio e montaggio è una novità pregevole di questo smontagomme. Di nuova concezione, l'aggiunta dell'**ala posteriore**, offre un rilevante supporto durante la fase di montaggio, agevola l'entrata dello pneumatico nel cerchio ed evita potenziali danni allo pneumatico stesso. Sono altresì presenti le protezioni in plastica per evitare segni sui cerchi. Di grande efficacia pure su pneumatici RFT, UHP e BSR in abbinamento al premitallone, disponibile come accessorio.



## 3 | SOLUZIONI TECNICHE

Il braccio stallonatore è dotato di soluzioni tecniche tali per cui sia facile operare su ruote fino a 15" in larghezza. Soluzioni tecniche che grazie a rapidi 'setup' garantiscono il giusto posizionamento della paletta stallonatrice rispetto alla ruota, evitando danni allo pneumatico e/o al cerchio.

Altra importante novità è l'introduzione di una regolazione sull'inclinazione della paletta stallonatrice. Questa regolazione agisce in due diverse direzioni, alto-basso e interno-esterno. Grazie a queste regolazioni, la paletta stallonatrice sarà sempre nella miglior posizione possibile.



## 4 | AUTOCENTRANTE

L'autocentrante dell' **AQUILA TWISTER** è concepito per offrire alte prestazioni e dimensioni compatte. Brevettato è il meccanismo che permette di operare su ruote da 10" fino a 26". Di facile azionamento è il dispositivo che sposta il range di lavoro da 10" - 20" a 14" - 24" (bloccaggio esterno).

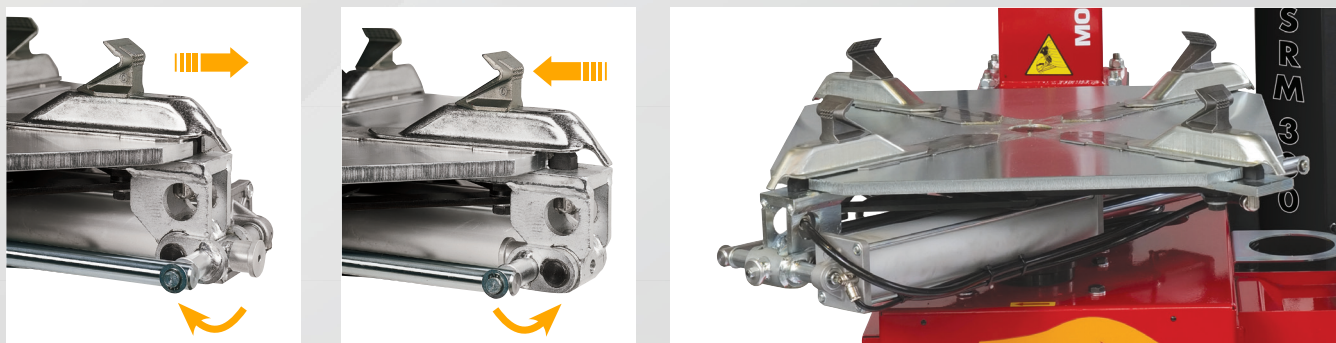

## DATI TECNICI

bloccaggio cerchio da esterno	10" - 24"
bloccaggio cerchio da interno	13" - 26"
diametro max. pneumatico	1.035 mm
altezza da terra	690 mm
larghezza max.pneumatico	385 mm / 15"
apertura pala stallonatore	3" / 15" ( 385 mm )
coppia max. autocentrante	1.200 Nm / 1.300 Nm by inverter
numero posizioni paletta stallonatore	2
cilindro stallonatore a doppio effetto	√
forza di stallonatura alla ruota	15,5kN
velocità di rotazione versione dv	6-15 Rpm
inverter	√
pedaliera estraibile	√
peso senza imballo	285 kg - 290 Kg (12V)
versione per servizio mobile	√
pressione di esercizio	8 - 10 bar
versioni	400/3/50 200/230V - 1Ph - 50/60Hz MI - 2Vel 200/230V - 1Ph - 50/60Hz 12V

## DIMENSIONI

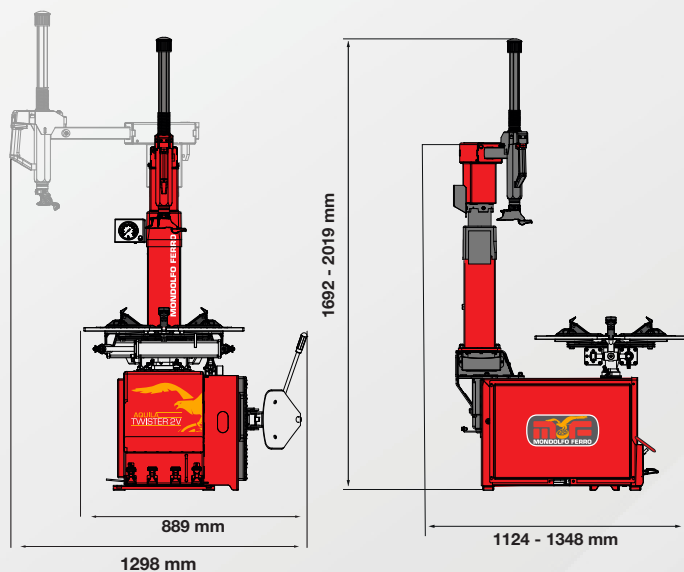

## DOTAZIONE



## ACCESSORI



**A. 8-11100343**

Premitallone SRM 300

**B. 801262417**

Pinza premitallone RFT e WDK

**C. 80143685**

Pinza premitallone

**D. 8-11100451**

Dispositivo multifunzionale per smontagomme

Per maggiori informazioni consultare il catalogo accessori completo